

For this drawing we reserve all property rights and copyrights. The drawing shall remain our intellectual property and must not be copied or made available to any third party without our prior notice.

Für diese Zeichnung behalten wir uns alle Eigentums- und Urheberrechte vor. Sie bleibt unser geistiges Eigentum und darf ohne unsere ausdrückliche vorherige Genehmigung weder vervielfältigt noch Dritten zugänglich gemacht werden.

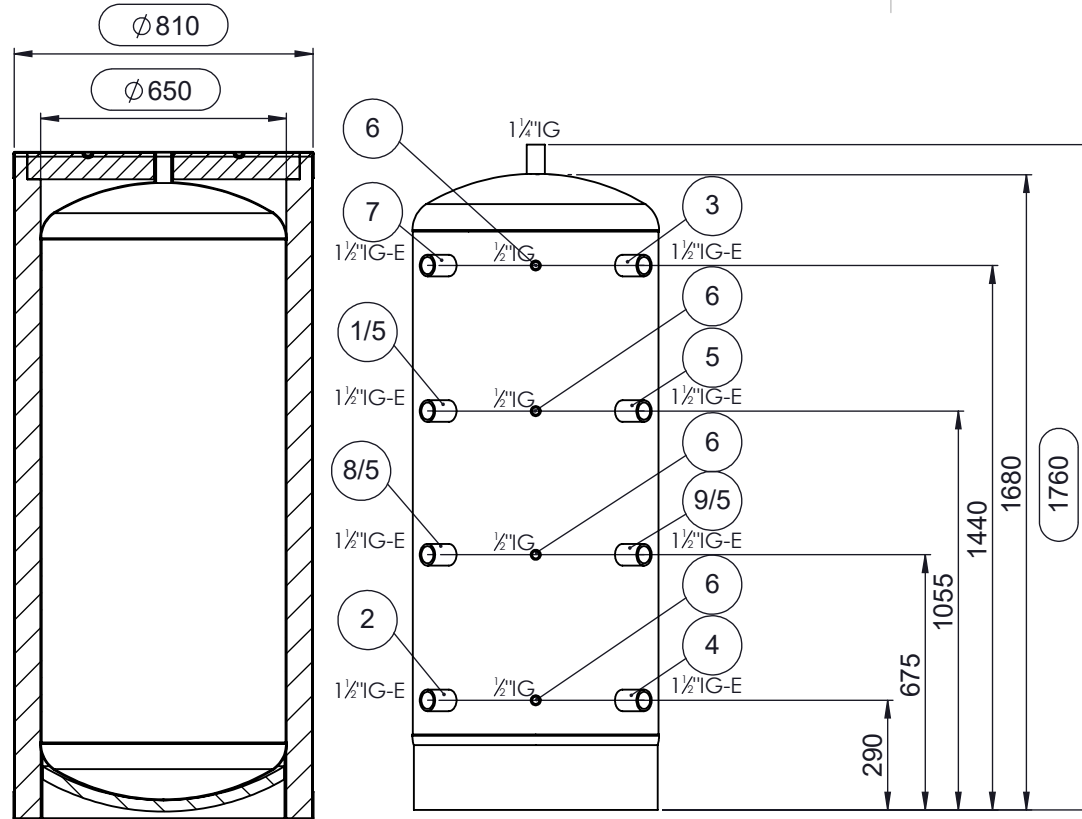

Heizungstrennspeicher	
7	Wärmepumpen-Vorlauf
2	Wärmepumpen-Rücklauf
3	Heizungswasser-Vorlauf
4	Heizungswasser-Rücklauf
5	Muffe für E-Heizstab
6	Muffe für Fühlerhülsen

Warmwasserspeicher mit Frischwassermodul	
1	Wärmepumpen-Vorlauf
2	Wärmepumpen-Rücklauf
3	Frischwassermodul-Vorlauf
4	Frischwassermodul-Rücklauf
5	Muffe für E-Heizstab
6	Muffe für Fühlerhülsen

	Kombispeicher mit Frischwassermodul	
	Heizbetrieb	Warmwasserbetrieb
1	-	Wärmepumpen-Vorlauf
2	Wärmepumpen-Rücklauf	-
3	-	Frischwassermodul-Vorlauf
4	Heizungswasser-Rücklauf	Frischwassermodul-Rücklauf
5	Muffe für E-Heizstab	
6	Muffe für Fühlerhülsen	
8	Wärmepumpen-Vorlauf	Wärmepumpen-Rücklauf
9	Heizungswasser-Vorlauf	-

IG...Innengewinde, E... für E-Heizstab geeignet

	Datum	Kurzz.	Material	Oberflächengüte
Gaz.	23.10.2014	MUK	---	---
Gepr.			Zeichnungsnummer:	
Änderung	30.07.2021	grj	OCH_08_03_600_927_01_01_03_001	

MASSSTAB:	PU500
1:20	
Allgemeintoleranz	

A4	Pfad: T:\15_Techn_Kommunikation\03_Arbeitsdokumente\08_Illustrationen\03_Masszeichnungen\600_Zubehör\927_Speicher\01_Trennspeicher\01_drw\03_PU500\OCH_

OCHSNER
WÄRMEPUMPEN

WENN NICHT ANDERS DEFINIERT:
BEMÄßUNGEN IN MILLIMETER
ENTGRATEN UND SCHARFE KANTEN BRECHEN
ZEICHNUNG NICHT SKALIEREN

Im Auftrag von:	BIC	Gewicht	Blatt
Artikelnummer:	920829	110kg	1/1